



V52
VERTICAL SYSTEM

GULLIVER
TECHNOLOGY

TRAINATI E STAZIONARI

Tagliamiscelatori

SGARIBOLDI
INNOVATION, PERFORMANCE, PEOPLE





INNOVATION
PERFORMANCE
PEOPLE

Soddisfare le vostre esigenze è la nostra missione



INDICE

PROFILE	04
TRAINATI E STAZIONARI	06
CUSTOM MADE	08
MONOFEEDER	10
MONOFEEDER ST	14
MONOFEEDER DF	16
GULLIVER	18
GULLIVER TR	22
VS2	24
HIGUMA	28
KODIAK	30
ACCESSORI	32
SERVICE	34



OLTRE 50 ANNI DI ESPERIENZA

Dal 1969 Sgariboldi costruisce carri miscelatori e da sempre spinta all'innovazione realizza nel 1987, prima assoluta in Europa, il Combitre: macchina semovente che da sola meccanizza il ciclo completo dell'alimentazione zootecnica.

Oggi Sgariboldi progetta e costruisce carri miscelatori tecnologicamente all'avanguardia, apprezzati e utilizzati in tutto il mondo.

3 ESCLUSIVI SISTEMI DI MISCELAZIONE

Una competenza che nasce dall'esperienza maturata nelle più diverse situazioni di lavoro, capace di offrire le soluzioni più efficaci perché create sulle specifiche esigenze dell'allevatore.



Da officina specializzata nella riparazione di macchine agricole, Sgariboldi inizia la produzione di una macchina per la fienagione (primo brevetto).

1959

1969

Sgariboldi, tra i primi al mondo, inizia la produzione dei carri miscelatori. L'interesse per la nuova tecnica di alimentazione è immediato e unanime.



Sgariboldi, prima assoluta in Europa, presenta Combitre, macchina semovente che da sola meccanizza il ciclo completo dell'alimentazione zootecnica. Combitre è premiato come novità tecnica all'Eima di Bologna.

1987

1990

Viene ideato il rivoluzionario concetto del Monofeeder, sistema brevettato di miscelazione a doppio flusso ad una sola coclea orizzontale.



Sgariboldi moltiplica la sua potenzialità produttiva e apre la nuova sede a Codogno su un'area di mq 15.000.

1996

2002

Con l'obiettivo di trattare ogni materia prima in base alla propria natura, nasce Gulliver, macchina altamente innovativa che otterrà numerosi riconoscimenti internazionali.



Sgariboldi lancia Intellitechnology, un innovativo sistema che regola automaticamente tutte le fasi del ciclo di miscelazione.

2016

2017

Viene introdotta la Serie 6000, macchine di nuova generazione compatte, maneggevoli e dalle elevate prestazioni.



Perseguendo obiettivi di efficienza produttiva ancora maggiore Sgariboldi aggiunge una nuova area di lavoro alle strutture già esistenti, raggiungendo un'estensione aziendale complessiva di 22.841 mq.

2019

2021

Sgariboldi introduce TITANIUM SERIES, rivoluzionario semovente verticale ultraleggero e dalle straordinarie capacità di carico, costruito con acciai speciali e due soli assi.





TRAINATI e STAZIONARI





CUSTOM MADE MACCHINE CREATE SU MISURA

Entusiasmarsi ogni giorno con l'obiettivo di far felice e soddisfare il cliente è la nostra linfa vitale.

Diamo valore alla qualità, al particolare che fa la differenza.

Produrre ogni macchina adattandola alle esigenze del singolo cliente è parte essenziale della nostra storia. Così siamo cresciuti, realizzando idee sempre nuove suggerite dagli allevatori. Idee diverse a seconda del tipo di azienda, dei prodotti utilizzati, del contesto ambientale e di mille altre variabili piccole e grandi. Non a caso vantiamo la gamma di miscelatori più ampia esistente sul mercato, basata su 3 diverse tecnologie e innumerevoli personalizzazioni.

Sgariboldi Special Operations è la massima espressione del custom made e si concretizza nella consegna al cliente di una soluzione su misura, unica e completamente personalizzata.



**Macchine
su misura**

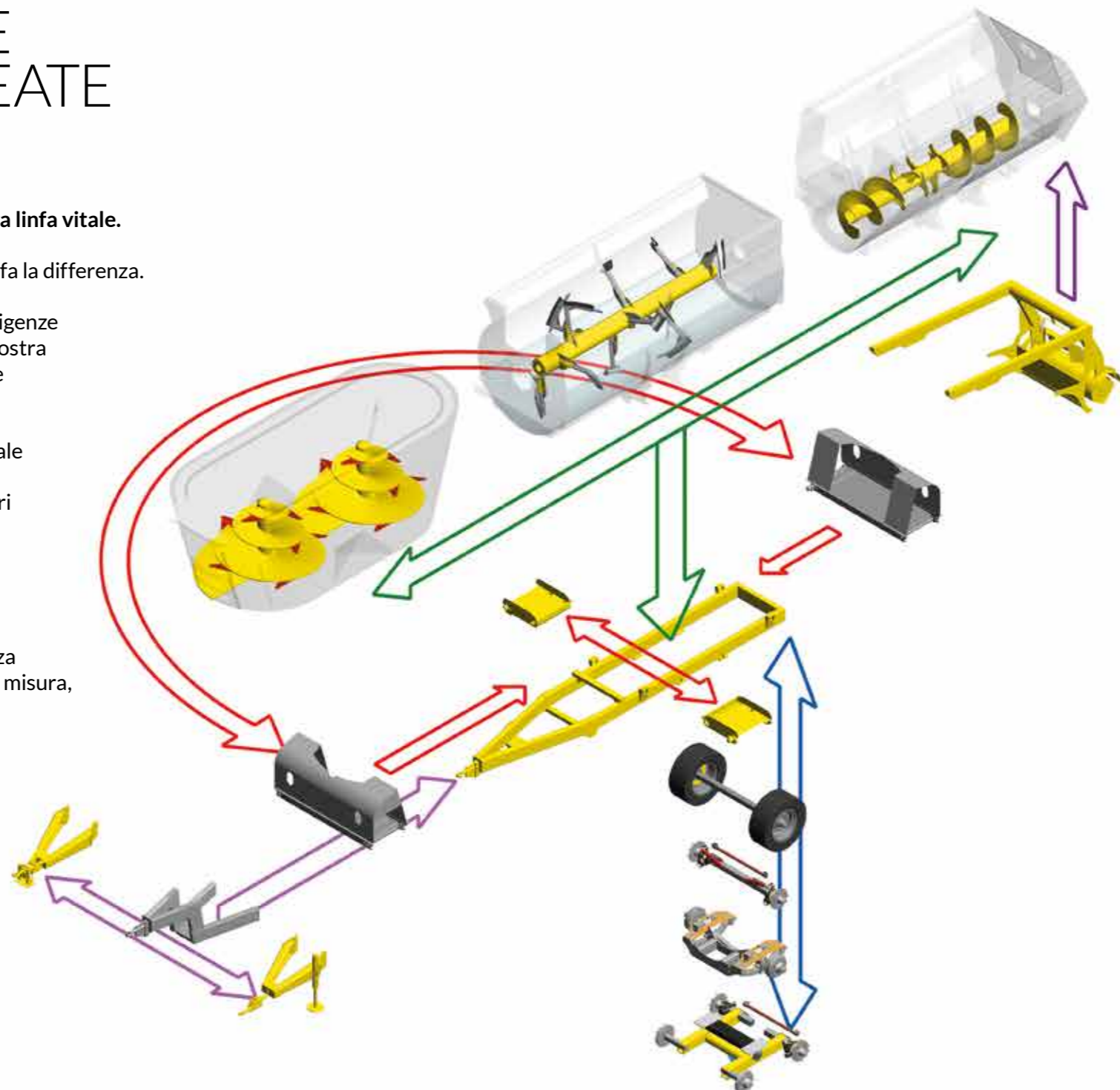

Ciò che è oggi
dimostrato fu un tempo
solo immaginato

(William Blake)

Sgariboldi Precision Farming

- Razioni costanti e controllate gestite a 360°
- Benessere animale garantito
- Aumento produttività grazie alla gestione della razione
- Accessibilità dati in qualunque momento e da più supporti: PC, Smartphone o Tablet
- Possibilità di equipaggiare le macchine con sensoristica di ultima generazione per il controllo della miscelata già in fase di carico (NIR)
- Sviluppo costante e continuo di nuove tecnologie in collaborazione con i maggiori Istituti di ricerca allo scopo di raggiungere la miscelata ideale in relazione alle specifiche esigenze dell'operatore



UNICO PASTO DIRETTAMENTE IN MANGIATOIA



MONOFEEDER®

TECNOLOGIA ORIZZONTALE

Avanzato sistema di taglio e miscelazione con una sola grande coclea orizzontale, assicura estrema affidabilità operativa e dimensioni delle macchine tra le più contenute sul mercato.



Rivestimenti
in **Inox**

STAINLESS STEEL inside



TECNOLOGIA MONOFEEDER®

Un originale
sistema brevettato

Sistema Twin flow

Un doppio flusso per accelerare il lavoro.

Una monococlea a spirali contrapposte impone ai materiali un doppio flusso dinamico (Twin flow) dalla parte anteriore e posteriore verso il centro della vasca.

- L'allestimento SG (opzionale), ideale per esigenze di miscelazione non trinciante, è in grado di miscelare perfettamente i prodotti pre-trinciati
- L'allestimento RC (opzionale), kit rotoballe brevettato, permette in pochi minuti lo sfaldamento di rotoballe di qualsiasi diametro e compattezza preservando la struttura del prodotto

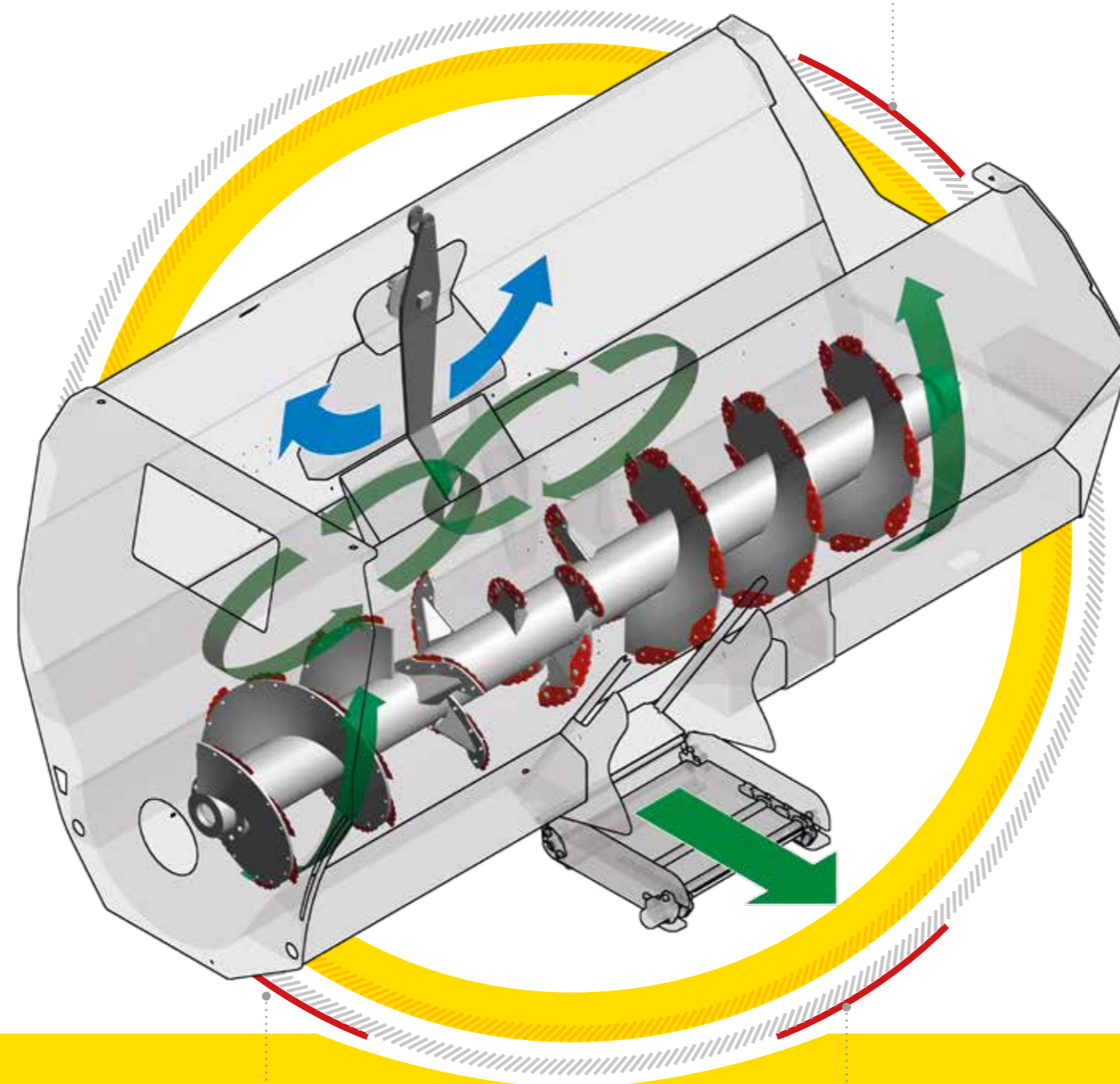

Con apparato fresante:

Fresa

Lo studio accurato della forma del convogliatore, del rullo fresa e la disposizione dei coltelli, unita alla grande potenza erogata, permettono di asportare in modo perfetto qualunque materiale, garantendo un fronte di fresata liscio e uniforme.

Il dispositivo di protezione

L'efficace dispositivo di protezione della coclea è costituito da una paratia mobile che si innalza al sollevamento progressivo della fresa, rendendo così impossibile per l'operatore il contatto accidentale con la coclea di miscelazione, pur mantenendola sempre in rotazione e consentendo il caricamento continuo dei prodotti desilati.



I vantaggi del deflettore

- riduce i tempi di miscelazione
- permette un efficace flusso dei materiali

Controcoltelli imbullonati.
Con disposizione appositamente studiata in base alle diverse tipologie di ingredienti

Scarico **uniforme**
e **preciso**
della razione

Il tallone

Il tallone idraulico posteriore, opportunamente sagomato per una perfetta pulizia, consente la raccolta dei prodotti fino a terra.



MONOFEEDER® ST

Trent'anni di storia



MONOFEEDER® ST

		MONO 7 ST	MONO 11 ST	MONO 14 ST	MONO 17 ST	MONO 17 ST PLUS	MONO 20 ST PLUS	MONO 22 ST PLUS	MONO 26 ST PLUS
Volume	m ³	7	11	14	17	17	20	22	26
Lunghezza	mm	5600	6200	6400	6700	6700	6900	7300	7300
Larghezza	mm	1900	2000	2300	2300	2300	2550	2550	2750
Altezza	mm	2200	2450	2650	2750	2750	2950	2950	3300
Altezza versione ribassate	mm	A richiesta	A richiesta	A richiesta	A richiesta	A richiesta	A richiesta	A richiesta	A richiesta
Carreggiata esterna	mm	1700	1850	2200	2200	2200	2450	2450	2700
Ruote		10.0/75-15.3	285/70-19.5	15-22.5	15-22.5	15-22.5	15-22.5	15-22.5	18-22.5
Diametro coclea	mm	670	770	870	870	960	1060	1060	1160
Larghezza scarico	mm	800	800	800	800	1000	1000	1000	1000
Potenza	HP	50	60	80	90	90	100	110	120
Massa	Kg	2400	3100	4000	4500	4500	5300	6000	8000



SEMPLICE E AFFIDABILE

- Disponibile da 7 a 26 m³
- Monococlea a spirali contrapposte dotata di speciali coltelli per un'efficacia di taglio ineguagliabile e un'omogeneità di miscelazione ottimale
- Ideale per muoversi anche nei passaggi più angusti
- Disponibile anche in versione stazionaria con motore elettrico o diesel



MONOFEEDEER® DF

Con apparato fresante



MONOFEEDEER® DF

		MONO 7 DF	MONO 11 DF	MONO 14 DF	MONO 17 DF	MONO 17 DF PLUS	MONO 20 DF PLUS	MONO 22 DF PLUS
Volume	m ³	7	11	14	17	17	20	22
Lunghezza	mm	6400	7000	7200	7500	7500	7700	8200
Larghezza	mm	1950	2050	2350	2350	2350	2600	2600
Altezza	mm	2200	2450	2650	2750	2750	2950	2950
Altezza in versione ribassata	mm	A richiesta	A richiesta	A richiesta	A richiesta	A richiesta	A richiesta	A richiesta
Carreggiata esterna	mm	1700	1850	2200	2200	2200	2450	2450
Ruote		10.0/75-15.3	285/70-19.5	15-22.5	15-22.5	15-22.5	15-22.5	15-22.5
Diametro coclea	mm	670	770	870	870	960	1060	1060
Larghezza scarico	mm	800	800	800	800	1000	1000	1000
Potenza	HP	60	80	90	100	100	110	120
Massa	Kg	3300	4100	5000	5500	5500	6500	7000



VERSATILE ED EFFICIENTE

- Disponibile da 7 a 22 m³
- Monococlea a spirali contrapposte dotata di speciali coltelli per un'efficacia di taglio ineguagliabile e un'omogeneità di miscelazione ottimale
- Flessibile e pratica, è idonea a soddisfare qualsiasi esigenza di lavoro
- Apparato fresante in grado di desilare qualunque prodotto lasciando il fronte della trincea pulito e compatto



GULLIVER
TECHNOLOGY

GULLIVER[®]

TECNOLOGIA A PALE

Progettato per salvaguardare al massimo gli ingredienti, tratta ogni materia prima in base alla propria struttura e la lavora al meglio, annullando totalmente gli attriti nella vasca di miscelazione.



Totale assenza di attriti in ogni fase della miscelazione e **completo svuotamento della vasca** in fase di scarico



SISTEMA DI MISCELAZIONE A PALE

Tutto nel Gulliver è progettato per la **miscelazione ottimale**; i prodotti confluiscono nella vasca in modo uniforme e vengono trattati delicatamente ed efficacemente preservandone la struttura.

Miscelata perfetta rapida e omogenea

Ogni nutriente del piatto unico viene lavorato ottimizzando al massimo i tempi di miscelazione.

- Rispetto assoluto della struttura degli alimenti
- Miscelata sempre omogenea, fresca e ai massimi livelli di sofficità
- Tempi di miscelazione ridottissimi e minima energia assorbita

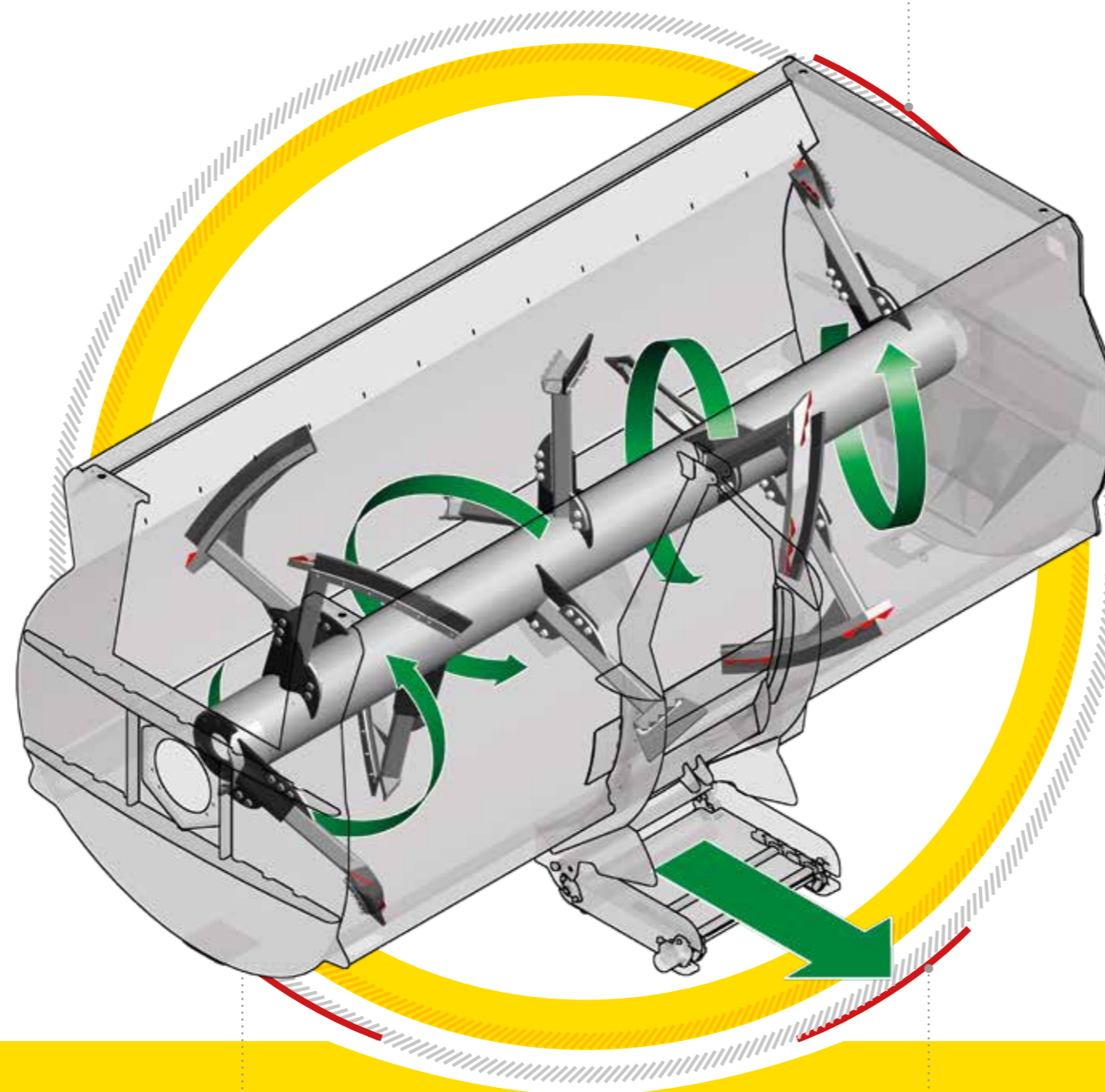

Una miscelata certificata e unica nel suo genere

Gulliver, grazie alla sua rivoluzionaria tecnologia, può vantare certificazioni di qualità della miscelata da parte di autorevoli istituti internazionali.

Le prove condotte attestano che è perfettamente idoneo anche alla preparazione di **mangimi composti** e di **composti integrati**.



Rivestimenti della vasca in **Inox** opzionali

STAINLESS STEEL inside

Scarico **uniforme** e **preciso** della razione





GULLIVER TR®

Unico miscelatore per la preparazione dei mangimi



GULLIVER TR®

		GULLIVER 11 TR	GULLIVER 14 TR	GULLIVER 18 TR	GULLIVER 21 TR
Volume	m ³	11	14	18	21
Lunghezza	mm	4800	5800	6500	7000
Larghezza max	mm	1900	2200	2500	2500
Altezza	mm	2450	2600	2900	2900
Carreggiata esterna	mm	1850	2100	2500	2500
Ruote		285/70-19,5	315/70-22.5	15-R22.5	15-R22.5
Potenza consigliata	kW / HP	45 / 60	59 / 80	67 / 90	73 / 100
Massa	Kg	3500	4000	5000	5500



LA MISCELATA IDEALE

- Disponibile da 11 a 21 m³
- Consumi ridotti
- Miscelazione rapida
- Miscelata soffice e omogenea
- Ridotta necessità di manutenzione
- Disponibile anche in versione stazionaria con motore elettrico o diesel



VS.2[®]

TECNOLOGIA VERTICALE

Nel corso degli anni Sgariboldi ha raggiunto il massimo livello nella miscelazione verticale, esaltata da macchine versatili, funzionali ed affidabili che si adattano a qualsiasi esigenza dell'allevatore.

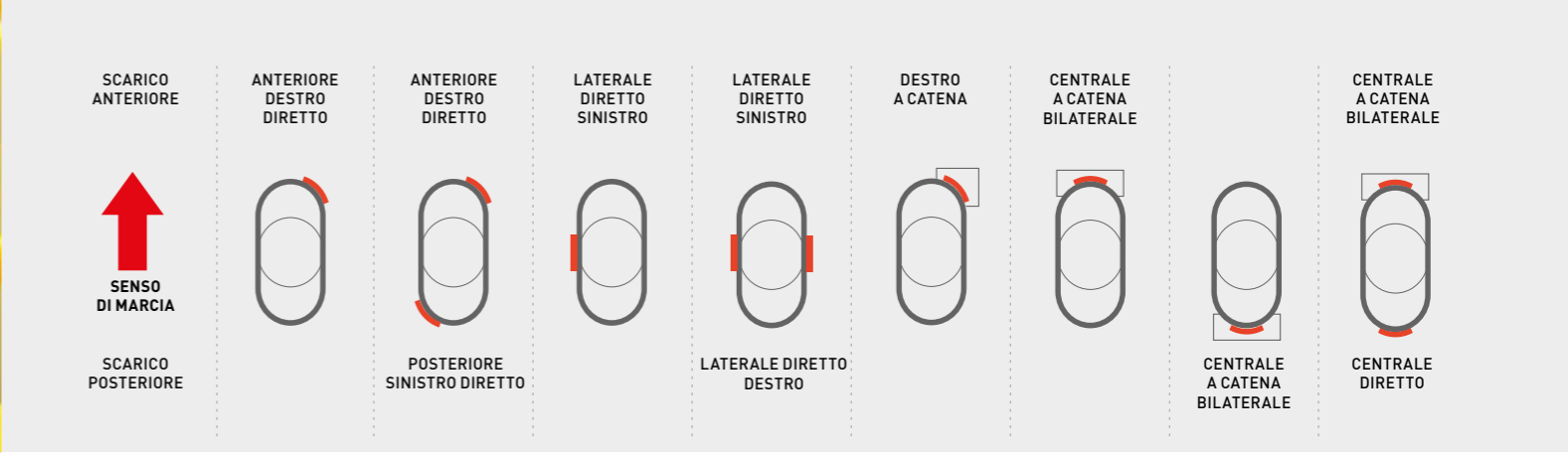

TECNOLOGIA VERTICALE VS2

Sgariboldi sviluppa miscelatori verticali compatti e versatili, caratterizzati da estrema semplicità di utilizzo e manutenzione. Ideali per la sfaldatura e il taglio rapido di balle di foraggio di qualsiasi forma, peso, dimensione, sono adattabili ad ogni esigenza di lavoro.

Vasca: funzionalità e robustezza

La forma della vasca, ad alta resistenza condiziona il flusso dei materiali in modo da ottenere velocemente una miscelata ottimale, preservando la struttura dei vari ingredienti.

Coclea e coltelli per la massima efficacia di taglio

La coclea conica, abbinata agli speciali coltelli permette:

- Il taglio netto dei prodotti a fibra lunga
- Lo sfaldamento rapido delle rotoballe
- Tempi di lavoro ridotti che evitano il riscaldamento del prodotto finale
- Il mantenimento di un eccellente valore foraggero e di una straordinaria sofficità della razione

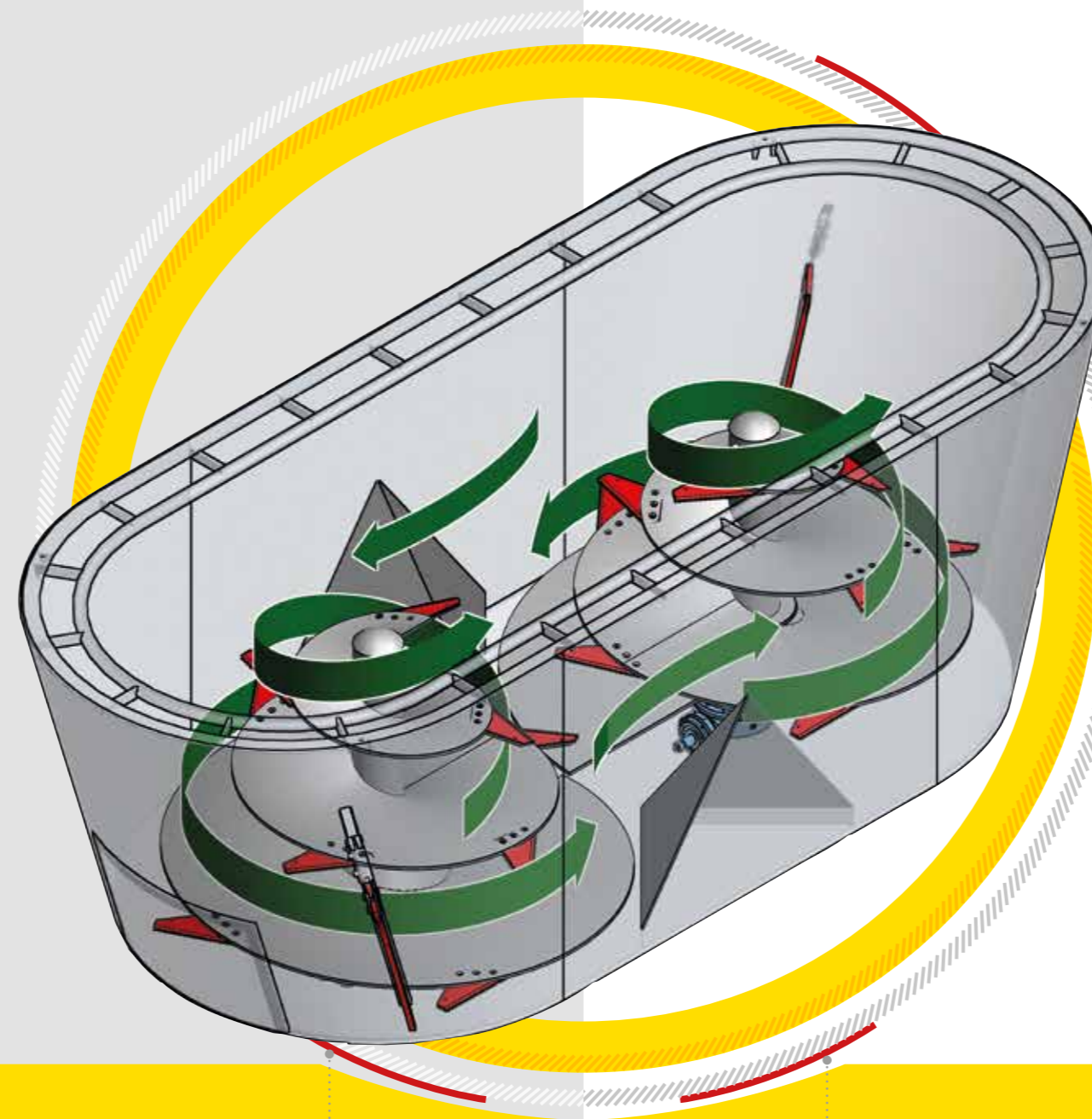

Contrasti all'interno della vasca: assicurano **taglio netto dei prodotti a fibra lunga**

Scarico **uniforme e preciso** della razione

Versatilità, efficienza e affidabilità

L'attenta progettazione e la componentistica di primo livello consentono il massimo delle prestazioni. **Tempi di lavoro veloci con ridotti assorbimenti di potenza e notevoli risparmi energetici** qualificano il trainato verticale come una delle macchine più duttili e richieste sul mercato.



STAINLESS STEEL *inside*

Rivestimenti in **INOX** e **SPECIAL STEEL SET** opzionali



HIGUMA®

Compatto e maneggevole



HIGUMA®

MONOCOCLEA

		HIGUMA 5 / 1 - A	HIGUMA 8 / 1 - A	HIGUMA 10 / 1 - A	HIGUMA 12 / 1 - A	HIGUMA 14 / 1 - A
Volume	m ³	5	8	10	12	14
N° di coclee		1	1	1	1	1
Lunghezza	mm	3800	4300	4500	4700	4800
Larghezza vasca	mm	1700	2100	2200	2350	2350
Altezza	mm	2500	2650	2750	2850	3100
Ruote		30.11-14,5	245/70-17,5	245/70-17,5	245/70-17,5	245/70-17,5
N° assali fissi		1	1	1	1	1
N° ruote		2	2	2	2	2
Potenza	HP	45	60	70	80	100
Presa di forza	rpm	540	540	540	540	540
Massa	Kg	2200	3000	3100	3500	3600

BICOCLEA

		HIGUMA 12 / 2 - A	HIGUMA 14 / 2 - A	HIGUMA 16 / 2 - A	HIGUMA 18 / 2 - A	HIGUMA 20 / 2 - A
Volume	m ³	12	14	16	18	20
N° di coclee		2	2	2	2	2
Lunghezza	mm	7000	7100	7200	7300	7600
Larghezza vasca	mm	2100	2100	2100	2100	2200
Altezza	mm	2250	2450	2650	2850	2800
Ruote		245/70-17,5	245/70-17,5	215/75-17,5	215/75-17,5	215/75-17,5
N° assali fissi		1	1	1	1	1
N° ruote		2	2	4	4	4
Potenza	HP	70	80	90	100	120
Presa di forza	rpm	540	540	540	540	540
Massa	Kg	5000	5500	6000	6400	7000



LA SEMPLICITÀ NELLA SUA FORMA PIÙ RESISTENTE

- Disponibile da 5 a 20 m³
- Speciale coclea a spirale continua e coltelli dentati per la massima efficacia di taglio
- Pareti e fondo vasca di alto spessore
- Disponibile anche in versione stazionaria con motore elettrico o diesel



KODIAK®

Il trainato ideale per le grandi produttività



KODIAK®

MONOCOCLEA

		KODIAK 10/1	KODIAK 12/1	KODIAK 14/1	KODIAK 16/1	KODIAK 18/1	KODIAK 20/1	KODIAK 22/1
Volume	m³	10	12	14	16	18	20	22
N° di coclee		1	1	1	1	1	1	1
Lunghezza	mm	5500	5650	5650	5650	6150	6150	6150
Larghezza max	mm	2350	2500	2500	2500	2800	2800	2800
Altezza	mm	2700	2850	3050	3200	3000	3200	3400
Carreggiata	mm	1550	1700	1700	1700	2000	2000	2000
N° assali fissi		1	1	1	1	1	1	1
N° ruote		2	2	2	4	4	4	4
Ruote		245/70-17.5	245/70-17.5	245/70-17.5	215/75-17,5	215/75-17,5	215/75-17,5	215/75-17,5
Potenza	HP	60	70	80	90	100	110	120
Giri presa di forza	rpm	540	540	540	540	540	540	540
Massa	kg	4000	4700	5400	5700	6200	6400	6700

BICOCLEA

		KODIAK 16/2	KODIAK 20/2	KODIAK 25/2	KODIAK 30/2	KODIAK 30/2	KODIAK 40/2
Volume	m³	16	20	25	30	35	40
N° di coclee		2	2	2	2	2	2
Lunghezza	mm	7300	7600	8000	8100	8200	8800
Larghezza max	mm	2100	2350	2500	2500	2500	2800
Altezza	mm	2650	2650	2850	3100	3400	3450
Carreggiata	mm	1550	1600	1700	1700	1700	2000
N° assali fissi		1	1	2	2	2	2
N° ruote		4	4	8	8	8	8
Ruote		215/75-17,5	215/75-17,5	215/75-17,5	215/75-17,5	215/75-17,5	215/75-17,5
Potenza	HP	80	110	130	150	150	180
Giri presa di forza	rpm	540	540	540	540	540	540
Massa	kg	6600	7000	9500	10000	10500	12000

TRICOCLEA

		KODIAK 40/3	KODIAK 45/3	KODIAK 48/3
Volume	m³	40	45	48
N° di coclee		3	3	3
Lunghezza	mm	11200	11500	12000
Larghezza max	mm	2500	2500	2500
Altezza	mm	3000	3400	3600
Carreggiata esterna	mm	2450	2450	2450
N° assali		2	TRIDEM	TRIDEM
N° assali fissi		1	1	1
N° assali sterzanti		1	2	2
Impianto di frenatura pneumatico + balestre		Optional	Dotazione di serie	Dotazione di serie
Ruote		215/75-17.5	385/55-19,5	385/55-19,5
N° ruote		8 gemellate	6 singole	6 singole
N° celle di carico in inox da 10 Ton		6	6	6
Potenza	HP	180	200	220
Giri presa di forza	rpm	540	540	540
Massa	Kg	13500	15000	16000

FORTE E COMPATTO

- Disponibile da 10 a 40 m³
- Speciale coclea conica a spirale continua e coltelli dentati per la massima efficacia di taglio
- Pareti e fondo vasca di alto spessore
- Disponibile anche in versione stazionaria alimentata da motore elettrico o diesel



ACCESSORI GENERALI

01 Disponibile con motore elettrico o diesel e in versione stazionaria*

02 Versioni per circolazione stradale*

03 Calamita rotante allo scarico

04 Tramoggia per caricamento diretto sfarinati*

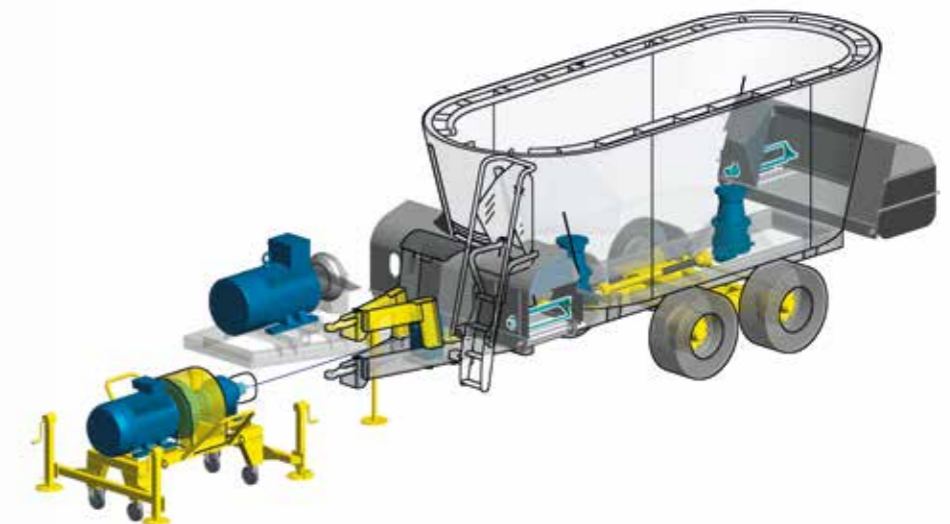
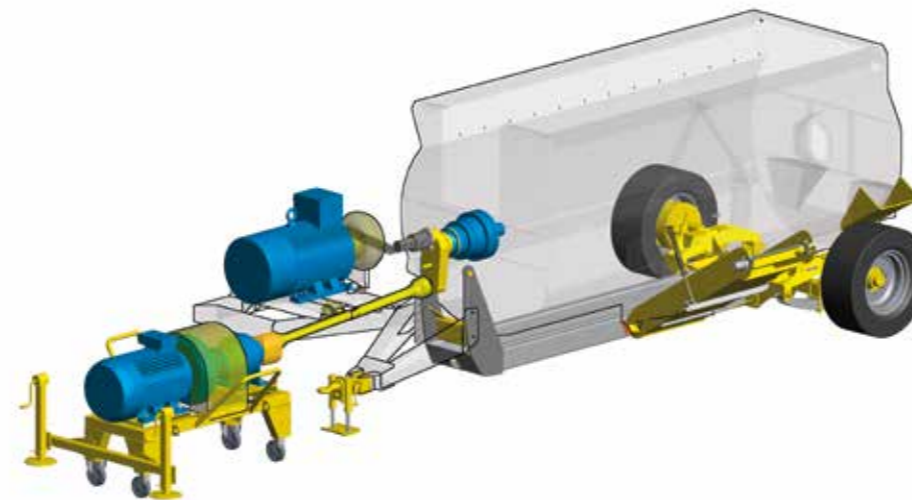

05

Indicatore pesa programmabile*

06

Distributori elettrici*

07

Calamita allo scarico*

08

Scarico, anche bilaterale, completamente personalizzabile*

09

Freno pneumatico*

10

Tramoggia idraulica per caricamento sfarinati
solo per modelli Vs2

11

Easy change - sistema di cambio coltelli in sicurezza*
solo per modelli Monofeeder

12

Doppio assale auto-sterzante

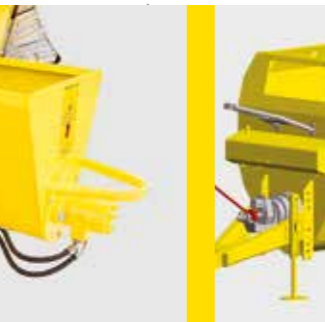
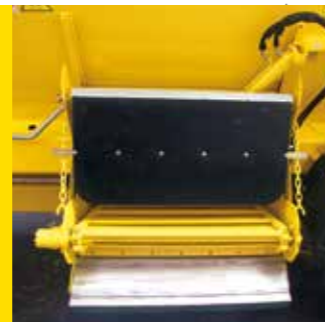



SERVICE PROFESSIONALITÀ AL SERVIZIO DEL CLIENTE

Un impegno quotidiano per garantire macchine sempre affidabili e un servizio di qualità nel tempo.



COLLAUDO

Ogni macchina prodotta viene sottoposta al flussaggio dell'intero impianto idraulico e collaudata attraverso molteplici e precisi test.



RICAMBI

Un importante e fornito magazzino offre ricambi originali che rispondono ai più elevati standard di produzione.



ASSISTENZA POST VENDITA

Sgariboldi garantisce un servizio di assistenza post vendita con uno staff qualificato e multilingue.



PERSONALE TECNICO FORMATO

Personale tecnico interno ed esterno costantemente formato dalla casa madre garantisce una puntuale ed efficace assistenza tecnica.



PRESENTI IN TUTTO IL MONDO

Da sempre le soluzioni di Sgariboldi sono presenti in qualunque nazione del mondo, dove le necessità degli allevatori e la qualità delle materie prime sono spesso differenti o addirittura uniche. Le importanti esperienze vissute e le specifiche capacità acquisite hanno spinto la famiglia Sgariboldi a investire sempre più nel mercato globale. Un lavoro che trova spazio in contesti nuovi senza mai snaturare il valore dell'azienda, radicato nella continua ricerca dell'eccellenza.



+39 0377 430 405

sgariboldi.it

info@sgariboldi.it

Sgariboldi

SgariboldiOfficial



+39 0377 430 415

marketing@sgariboldi.it

sgariboldi.official

SGARIBOLDI Srl



IT



TRAINATI E STAZIONARI

Tagliamiscelatori



SGARIBOLDI S.r.l.

Via Pietro Nenni 15 | 26845 Codogno - Lodi (Italy) | Tel. (+39) 0377 430 405 | Fax (+39) 0377 430 415 | info@sgariboldi.it



sgariboldi.official



Sgariboldi



SGARIBOLDI Srl



SgariboldiOfficial

sgariboldi.it