



V52
VERTICAL SYSTEM
TITANIUM
SERIES

GRIZZLY & TITANIUM®

Selbstfahrende Vertikalmischwagen

SCARIBOLDI
INNOVATION, PERFORMANCE, PEOPLE

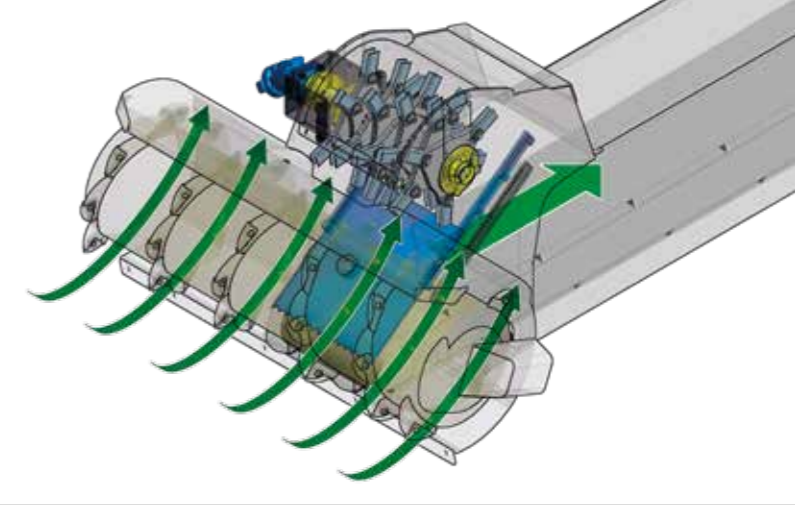
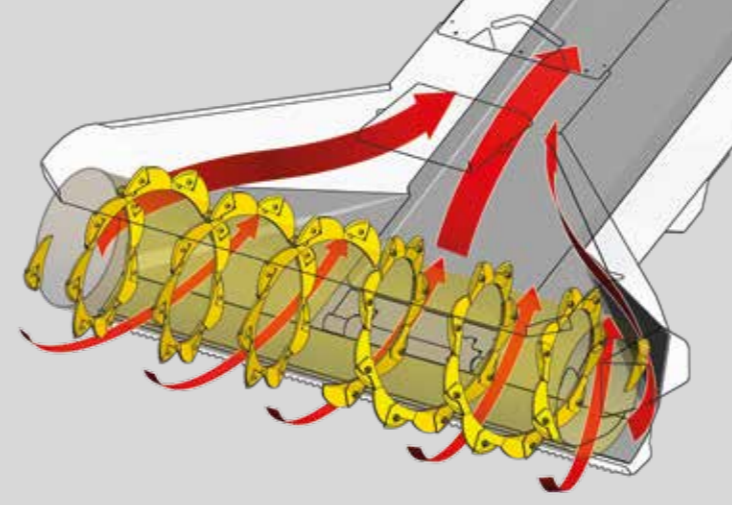
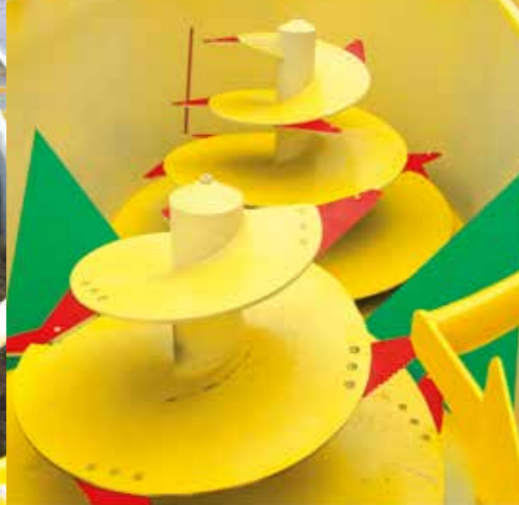

TECNOLOGIE VERTIKAL VS2

Sgariboldi entwickelt kompakte vertikale Futtermischwagen mit hoher Produktivität, anpassungsfähig für jeden Bedarf. Ideal zum Zerkleinern von Ballen jeglicher Form, Gewicht oder Größe.

Mischwanne: Funktionell und robust

Die Form der Wanne beeinflusst die Strömung der Materialien um eine optimale Mischung in kurzer Zeit zu erhalten, wobei die Struktur der einzelnen Komponenten erhalten bleibt. Chassis, Wannenboden und Wände mit hoher Wandstärke charakterisieren die Serie.

Schnecke und Messer für eine effective Schnittleistung

STAINLESS STEEL inside

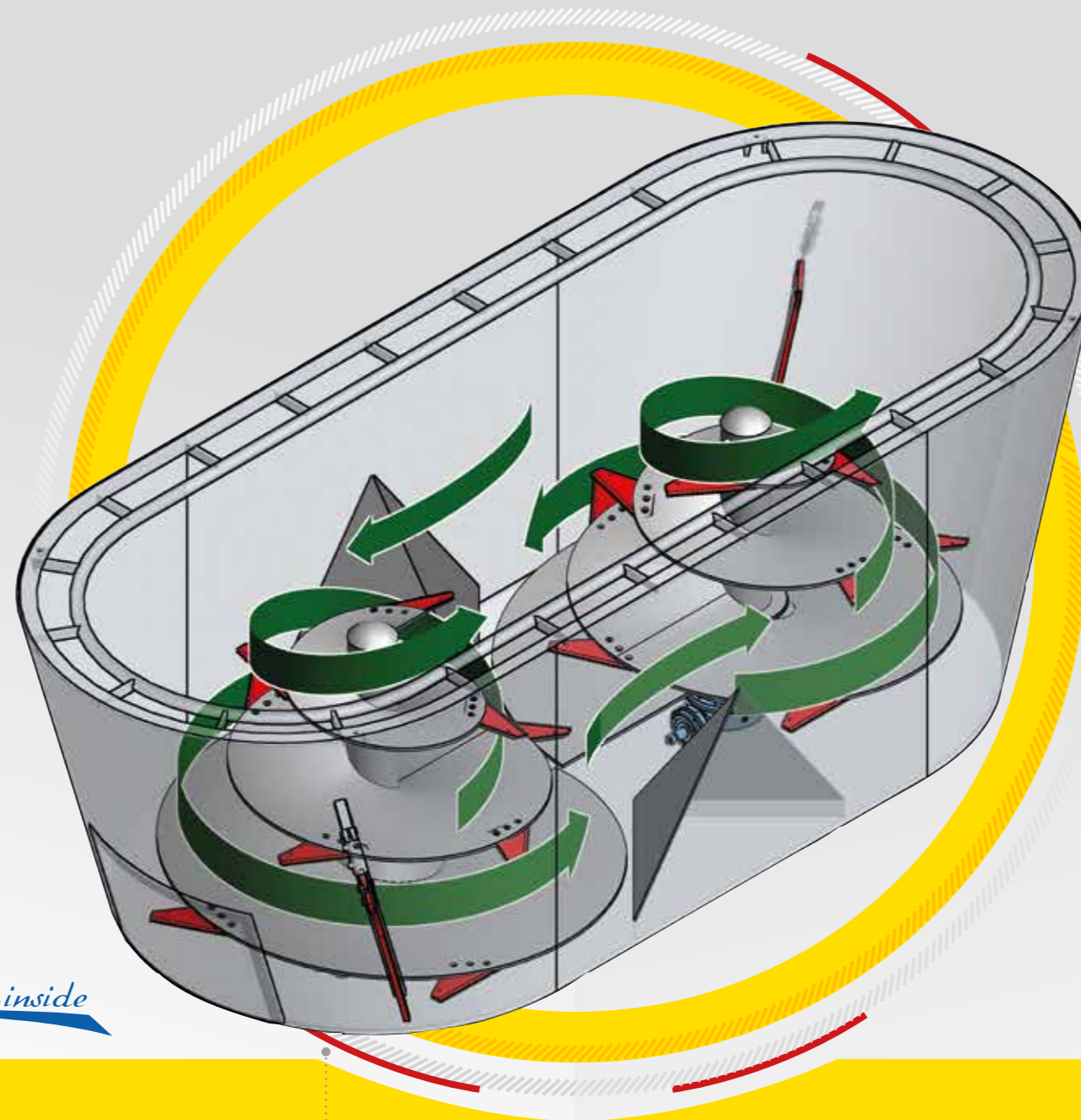

FRÄSE

Ein Sgariboldi-System für hervorragende Leistungen auch bei härtesten Produkten.

- Verfügbare Fräseleistung bis 180 PS
- Schnelle und kontinuierliche Entnahme
- Saubere und tiefe Entnahme ohne die Faserstruktur zu beschädigen

Personalisiertes Schneidsystem

Sechs Arten von Messern um jedem spezifischem Bedarf gerecht zu werden.

Super FRÄSE

Ideal zum Schneiden von Rundballen jeglichen Durchmessers und Kompaktheit. Perfekt für diejenigen, die besonderen Wert darauf legen, dass Schnittgeschwindigkeit und Beladung den Bestandteilen jeder Zutat angepasst werden.

Die konische Schnecke, bestückt mit Spezialmessern, gewährleistet:

- den Schnitt von langfaserigen Produkten
- schnelles Zerkleinern von Rund- und Quaderballen
- kurze Arbeitszeiten und Vermeidung von Erwärmung des Endproduktes
- Erhaltung des Futterwertes bei außergewöhnlich lockerer Mischung

Gegenschneiden in der Mischwanne: **sichern den guten Schnitt langfaseriger Produkte**

Mit Häcksler einen Schritt voraus

Für eine vollständige Kontrolle beim Schneiden einzelner Produkte vor dem Mischen.

Diese Technologie wurde speziell entwickelt um auf die Struktur der jeweiligen Komponenten bestmöglichst einzugehen. Das langfaserige Futter wird während der

Beladung durch die Kombination von Fräse und Häcksler exakt auf die gewünschte Länge gekürzt, während Futter das nicht zusätzlich geschnitten werden soll, direkt in den Mischbehälter gelangt, ohne den Häcksler zu passieren.

SERIE 6000:

DIE PERFEKTE KOMBINATION

Die außergewöhnlich kompakten Abmessungen der Serie 6000 sind ideal für Betriebe mit schmalen Stalldurchfahrten und ermöglichen Wendemanöver auf engstem Raum.

Die extrem einfache Handhabung kann durch optionale Allradlenkung 4WS oder Allradantrieb 4WD noch verbessert werden.

Leistungsstark und kompakt

Zwei große Motorhauben ermöglichen eine schnelle und größtmögliche Zugänglichkeit für die regelmäßige Wartung

- Der 175 PS 4 Zylinder Motor VOLVO Stufe 5 ist zentral positioniert und ermöglicht so dem Fahrer eine bestmögliche Sicht auch nach rechts
- Der Motorlüfter FAN DRIVE steuert elektronisch die Kühlung und reversiert zur Reinigung automatisch
- Der im Kühlerpaket integrierte Hydraulikölkühler gewährleistet weniger Wartung und mehr Zuverlässigkeit
- Der stufenlose Frontantrieb gewährleistet eine optimale Traktion
- Neue breitere Komfortkabine mit intuitiver Bedienung "RENESES II"



GRIZZLY® 6100

Ausgestattet mit Motoren STAGE V

- Verfügbar von 10 bis 18m³
- Diesel Motor quer zwischen Kabine und Mischwanne
- Fahrtrieb vorne, hinten oder optional Allrad
- Auch ohne Fräse und Elevator erhältlich



		EINE MISCHSCHNECKE				ZWEI MISCHSCHNECKEN		
		GRIZZLY 6110/1	GRIZZLY 6112/1	GRIZZLY 6114/1	GRIZZLY 6116/1	GRIZZLY 6114/2	GRIZZLY 6116/2	GRIZZLY 6118/2
Volumen	m ³	10	12	14	16	14	16	18
Anzahl Mischschnecken		1	1	1	1	2	2	2
Frontantrieb gelenkt S150		Vorne	Vorne	Vorne	Vorne	Vorne	Vorne	Vorne
Länge	mm	8500	8700	8800	9000	10300	10500	10500
Gesamtbreite (ohne Spiegel)	mm	2350	2500	2500	2500	2200	2200	2200
Höhe (an die Wanne gemessen)	mm	2800	2900	3200	3400	2650	2850	3050
Höhe beim Fahren Fräse 400 mm vom Boden	mm	2850	2950	3250	3450	2730	2930	3130
Fräsebreite/Kanalbreite	mm	1900x600	1900 x 600	1900 x 600	1900 x 600	1900x600	1900x600	1900x600
Entnahmehöhe	mm	4750	4750	4750	4700	4750	4750	4750
Außenspur vorne	mm	2100	2100	2100	2100	2100	2100	2100
Räder vorne und hinten		285/70 R19.5	285/70 R19.5	315/60 R22.5	315/60 R22.5	315/60 R22.5	315/60 R22.5	315/60 R22.5
Außenspur hinten mit 4WS 1:1	mm	2200	2200	2200	2200	2200	2200	2200
4 Zylinder VOLVO Motor TAD-580VE Stage V	kW / PS	129 / 175	129 / 175	129 / 175	129 / 175	129 / 175	129 / 175	129 / 175
Leergewicht	kg	8000	9000	9500	10000	10000	10500	11000

Die in den Tabellen angegebenen Daten und Merkmale sind je nach montiertem Zubehör variabel.



Effektive Gewichtsverteilung
für ein besseres Gleichgewicht der Maschine in allen Phasen



SERIE 7000:

KOMPAKT UND LEISTUNGSSTARK

Die Serie 7000 ist in einer neuen und verbesserten Version wieder auf dem Markt. Sie ist perfekt auf die Bedürfnisse von Viehhaltern zugeschnitten, die eine Maschine mit kompakter Größe, aber hoher Leistung benötigen.

Beste Performance, kompakte Maße

Die Serie 7000, reiht sich zwischen die Serie 6000 und 8000 ein. Sie ist das Ergebnis sorgfältiger Planung. Durch die Verwendung von erstklassigen Komponenten werden maximale Leistung bei reduzierter Leistungsaufnahme ermöglicht. Nebenbei eine erhebliche Energieeinsparung bei maximaler Wendigkeit.

Zwei große Motorhauben ermöglichen eine schnelle und größtmögliche Zugänglichkeit für die regelmäßige Wartung

- Der 218 PS 4 Zylinder Motor VOLVO Stufe 5 ist zentral positioniert und ermöglicht so dem Fahrer eine bestmögliche Sicht auch nach rechts
- Der Motorlüfter FAN DRIVE steuert elektronisch die Kühlung und reversiert zur Reinigung automatisch
- Der im Kühlerpaket integrierte Hydraulikölkühler gewährleistet weniger Wartung und mehr Zuverlässigkeit
- Die Lenktriebsachse mit 40° Lenkeinschlag kann mit einer optionalen Allradlenkung 4WS optimiert werden. Ein Allradantrieb ist ebenfalls optional erhältlich.
- Neue breitere Komfortkabine mit intuitiver Bedienung "RENESES II"



GRIZZLY® 7100

Ausgestattet mit Motoren STAGE V

- Verfügbar von 18 bis 25 m³
- Dieselmotor vorne quer eingebaut
- Einschlagwinkel 40° (optional auch hinten)
- Auch ohne Fräse und Elevator erhältlich



		EINE MISCHSCHNECKE			ZWEI MISCHSCHNECKEN		
		GRIZZLY 7118 / 1	GRIZZLY 7120 / 1	GRIZZLY 7122 / 1	GRIZZLY 7120 / 2	GRIZZLY 7122 / 2	GRIZZLY 7125 / 2
Volumen	m ³	18	20	22	20	22	25
Anzahl Mischschnecken		1	1	1	2	2	2
Fahrertrieb Achse OMSI 432 8 Loch		Vorne	Vorne	Vorne	Vorne	Vorne	Vorne
Länge	mm	8300	8200	8100	10200	10400	10250
Gesamtbreite (ohne Spiegel)	mm	2800	2800	2800	2500	2500	2550
Höhe (an die Wanne gemessen)	mm	3220	3420	3620	2880	3080	3080
Höhe beim Fahren Fräse 400 mm vom Boden	mm	3450	3650	3750	3150	3330	3330
Fräsebreite/Kanalbreite	mm	1900x600	1900 x 600	1900 x 600	1900x600	1900x600	1900x600
Entnahmehöhe	mm	5500	5500	5500	5500	5500	5500
Räder vorne		385/55 R22.5	385/55 R22.5	385/55 R22.5	385/55 R22.5	385/55 R22.5	385/55-22.5
Räder hinten		385/55 R22.5	385/55 R22.5	445/50 R.22.5	385/55 R22.5	385/55 R22.5	445/50 R.22.5
4 Zylinder VOLVO Motor TAD-582VE 5.1 TIER V	kW / PS	160 / 218	160 / 218	160 / 218	160 / 218	160 / 218	160 / 218
Leergewicht	Kg	13000	13400	13800	13500	13900	14400



SERIE 8000:

POWER UND KONTROLLE

Höchste Performance

Große Behältervolumen und maximale Leistungen machen die Serie 8000 ideal für **große Tierbestände**. Eine robuste Rahmenbauweise gepaart mit erstklassigen Komponenten sorgen für eine hohe Zuverlässigkeit und Langlebigkeit. Die Motorhaube am Heck kann vollständig geöffnet werden und ermöglicht einen freien Zugang zum Dieselmotor und der Hydraulikanlage.

Die Spitze der Produktpalette

Ein umfangreiches Equipment:

- 6 Zylinder Motor Stufe V am Heck aufgebaut
- Stufenloser Fahrtrieb
- Heckantrieb, optionaler Allradantrieb
- Optionale Allradlenkung
- Optionale hydraulische Federung mit Niveauregelung
- Eines der modernsten Hydrauliksysteme auf dem Markt
- Optionale Wannendeckungen minimieren die Staubentwicklung erheblich
- Neue breitere Komfortkabine mit intuitiver Bedienung "RENESES II"



GRIZZLY® 8100

Ausgestattet mit Motoren STAGE V

- Verfügbar von 18 bis 30m³
- Dieselmotor am Heck quer eingebaut
- Verfügbar auch mit Dieselmotor 210/286 kW/PS für 28 und 30 m³
- Fahrtrieb hinten oder optional Allrad
- Auch ohne Fräse und Elevator erhältlich



		EINE MISCHSCHNECKE			ZWEI MISCHSCHNECKEN				
		GRIZZLY 8118 /1	GRIZZLY 8120 /1	GRIZZLY 8122 /1	GRIZZLY 8120 /2	GRIZZLY 8122 /2	GRIZZLY 8125 /2	GRIZZLY 8128 /2	GRIZZLY 8130 /2
Volumen	m ³	18	20	22	20	22	25	28	30
Anzahl Mischschnecken		1	1	1	2	2	2	2	2
Heckantrieb		RF66	RF66	RF66	RF66	RF66	RF66	RF66	RF66
Länge	mm	8000	8100	8200	10000	10000	10500	10800	11000
Gesamtbreite (ohne Spiegel)	mm	2800	2800	2800	2550	2550	2550	2550	2550
Höhe (an die Wanne gemessen)	mm	3150	3350	3550	2900	3100	3000	3150	3450
Höhe beim Fahren Fräse 400 mm vom Boden	mm	3300	3420	3620	3230	3230	3300	3300	3550
Fräsebreite/Kanalbreite	mm	1900 x 600	1900 x 600	1900 x 600	1900 x 600	1900 x 600	1900 x 600	1900 x 600	1900 x 600
Entnahmehöhe	mm	5800	5800	5800	5800	5800	5800	5800	5800
Außenspur vorne	mm	2300	2300	2300	2300	2300	2300	2300	2300
Räder vorne		385/55 R22.5	385/55 R22.5	385/55 R22.5	385/55 R22.5	385/55 R22.5	385/55 R22.5	385/55 R22.5	385/55 R22.5
Außenspur hinten	mm	2500	2500	2500	2500	2500	2500	2500	2400
Räder hinten		295/60 R22.5	295/60 R22.5	295/60 R22.5	445/50 R22.5	445/50 R22.5	2 x 295/60 R22.5	2 x 295/60 R22.5	445/65 R22.5
6 Zylinder J.D. Motor 6068HI550 Stage V	kW / PS	185 / 248	185 / 248	185 / 248	185 / 248	185 / 248	185 / 248	185 / 248	185 / 248
Leergewicht	Kg	11000	12000	12500	11000	12000	13000	14000	15000

Die in den Tabellen angegebenen Daten und Merkmale sind je nach montiertem Zubehör variabel.



Luftstrom in Kühlphase variabel



Lüfter auf Nullförderung



Reversierung für Kühlerreinigung



TITANIUM: DIE REVOLUTION DER VERTIKALEN SELBSTFAHRER

Die **TITANIUM** Serie ist eine neue Generation von vertikalen Selbstfahrern mit größtem Volumen, speziell entwickelt für Landwirte, die Mischungen mit **hohem spezifischem Gewicht** mit einer Maschine mit **außergewöhnlicher Ladeleistung** und **großer Manövrierfähigkeit** verarbeiten möchten.

Eine Serie von ultraleichten Maschinen, die es dank ihrer Konstruktion aus speziellen Stahllegierungen erlauben, enorme Lasten mit nur zwei Achsen zu bewegen und somit die gewohnte Effizienz und Langlebigkeit der Sgariboldi-Mischer mit einem hohen Maß an Manövrierfähigkeit kombinieren.

Die Serie Titanium wurde gleichermaßen im Hinblick auf die Optimierung der Ladezeiten entwickelt und verfügt über die größte Entnahmefräse am Markt. **2.200 mm Breite** und **210 PS Leistung**, die diese Serie in Kombination mit einem **800 breitem Elevatorkanal (35 % breiter)**, einzigartig machen.



TITANIUM
SERIES



TITANIUM®

Ausgerüstet mit John Deere Stage V

- Verfügbar von 30 bis 40 m³
- John Deere Powertech Motoren 6,8 Liter von 248 bis 305 PS
- Verfügbar in 2WD/4WS oder 4WD/4WS (optional)

		TITANIUM 8130 / 2	TITANIUM 8132 / 2	TITANIUM 8136 / 2	TITANIUM 8140 / 2
Volumen	m ³	30	32	36	40
Anzahl Mischschnecken		2	2	2	2
Heckantrieb		OMSI 432/10	OMSI 432/10	OMSI 472/10	OMSI 472/10
Länge	mm	11000	11200	11900	12100
Gesamtbreite (ohne Spiegel)	mm	2550	2550	2880	2880
Fräsebreite/Kanalbreite	mm	1900 x 600	1900 x 600	2200 x 800	2200 x 800
Entnahmehöhe	mm	5500	5500	5500	5500
Außenspur vorne	mm	2300	2300	2400	2400
Räder vorne		385/55-22.5	385/55-22.5	445/65-22.5	445/65-22.5
Außenspur hinten	mm	2400	2400	2680	2840
Räder hinten		445/65-22.5	445/65-22.5	445/65-22.5	600/50-22.5
Hinterachsräder		2	2	2	2
6 Zylinder J.D. Motor 6068HI550 Stage V	kW / PS	185 / 248	185 / 248	224 / 305	224 / 305
Leergewicht	Kg	14100	14600	16000	16600

Die breiteste Fräse
im Markt:
2.200 mm und **210 PS**

Beispiellose Ladekapazität
von 13.300
bis 17.000 kg





01 Straßenversion mit Genehmigung bis 40Km/h

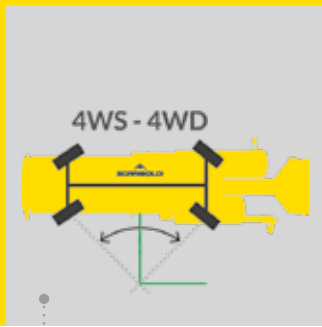

02 Version 4WS und 4WD



03 Hydraulische Mineralschütte



04 Hydraulische Federung

ZUBEHÖRE



05 Zentralschmieranlage

06 Klimaanlage

07 Totale Abdeckung der Mischwanne

08 Rotationsmagnet am Austrageband



+39 0377 430 405

sgariboldi.it

info@sgariboldi.it

Sgariboldi

SgariboldiOfficial

+39 0377 430 415

marketing@sgariboldi.it

sgariboldi.official

SGARIBOLDI Srl



Available on the App Store | Google play

www.sgariboldi.it

SGARIBOLDI S.r.l. Via Pietro Nenni 15 | 26845 Codogno - Lodi (Italy)